

Istruzioni per l'invio di Swiss-Express e pacchi

Imballaggio	4
Raccomandazioni e disposizioni	4
Tipi d'invio	4
Imballaggio esterno	5
Nastri adesivi e legature	5
Colore	5
Coefficiente di attrito statico	5
Protezione del contenuto	6
Sacchetti per la spedizione	6
Più pacchi	6
Merci pericolose	6
Contrassegno invii con merci pericolose «LQ»	7
Esempi	7
Invii standard	7
Invii con trattamento manuale	8
Invii ingombranti	9
Indirizzo	10
Prescrizioni	10
Carattere	10
Indirizzo del destinatario	10
Indirizzo del mittente	10
Codice a barre dell'invio	10
Codici a barre delle prestazioni di base e complementari	11
Apposizione dell'indirizzo	11
Pellicole, involucri per l'indirizzo e buste per documenti	12
Prese in consegna	13
Sequenza di carico	13
Etichetta Rollbox	13
Buono a sapersi	14
Come codifichiamo i vostri pacchi nel centro pacchi	14
Sistema di codifica automatico (ACS)	14
Sistema di videocodifica (VCS)	14
Sistema di codifica manuale (MCS)	14
Uffici di contatto	15

Imballaggio

Raccomandazioni e disposizioni

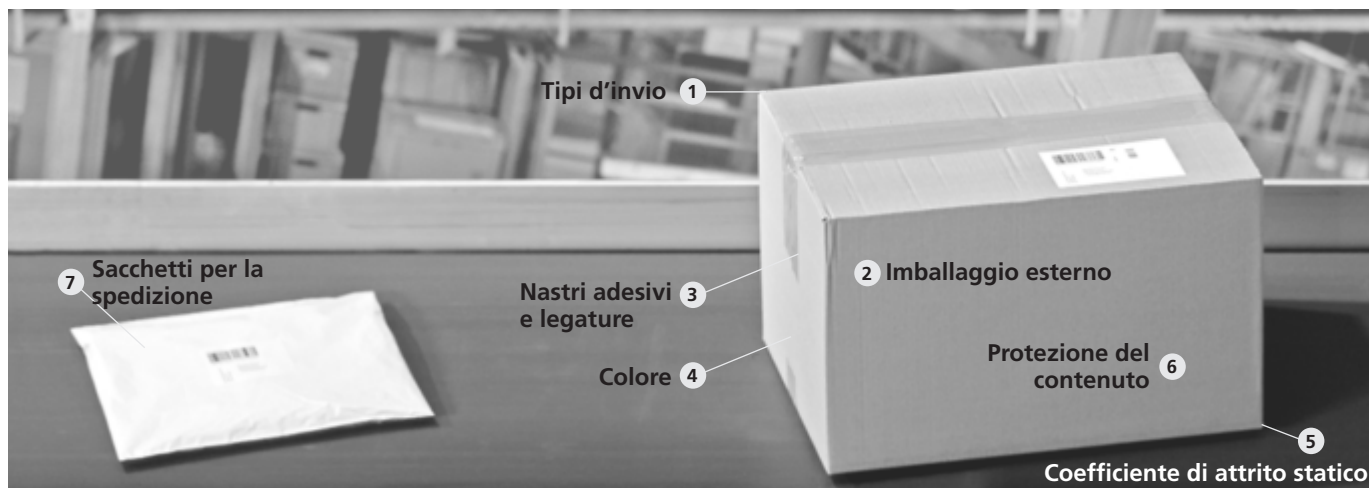

A chi si rivolgono queste istruzioni?

Le presenti istruzioni si rivolgono ai clienti commerciali che spediscono pacchi e invii espresso con la Posta Svizzera.

Se osservate queste istruzioni, i codici a barre e gli indirizzi vengono letti automaticamente e si evitano così dei ritardi.

1 Tipi d'invio

Qui di seguito sono descritti diversi tipi d'invio. Per le relative illustrazioni si veda il punto «Esempi» (da pagina 7).

Invii standard

Gli invii standard hanno forma quadrata. La superficie non deve essere né ondulata né inclinata (inclinazione massima di 5° rispetto alla superficie d'appoggio)..



Invii considerati standard

max.
30 kg

max.

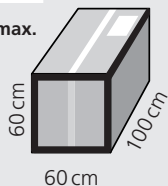

Dimensioni minime (raccomandazione):

Spessore 1 cm
Peso 100 g
Formato 10,5 x 14,8 cm (A6)

Dimensioni massime (prescrizione):

Peso 30 kg
Formato 60 x 60 x 100 cm

Avvertenza

Possiamo elaborare anche pacchi di dimensioni minori. Vi raccomandiamo comunque di rispettare le dimensioni minime consigliate. In questo modo gli invii possono essere trattati tramite i nostri impianti in maniera automatizzata, accurata e senza impiego di mezzi ausiliari.

Invii con trattamento manuale

Nonostante rispettino le dimensioni standard, determinati invii non possono essere spartiti meccanicamente. Tali invii devono essere elaborati manualmente se presentano le seguenti caratteristiche:

- Forme d'imballaggio speciali*
- Determinati materiali d'imballaggio specifici*
- Determinate posizioni dell'indirizzo e del codice d'invio

* Questi invii possono intralciare la spartizione o danneggiare altri invii.

Gli invii da spartire manualmente sono soggetti a un supplemento. Per gli esempi si veda a pagina 8.

Invii ingombranti

Gli invii che superano le dimensioni massime per gli invii standard, non sono imballati o recano un indirizzo volante sono considerati ingombranti.



Invii considerati ingombranti

Invii di oltre 100 cm di lunghezza o con due lati più lunghi di 60 cm

max.
30 kg

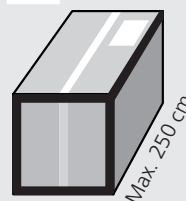

Dimensioni massime ingombranti (prescrizione):

Lunghezza max. max. 250 cm oppure
Cintura max. 400 cm (2 x altezza +
2 x larghezza + lato più)

Peso 30 kg

2 Imballaggio esterno

Gli imballaggi esterni possono essere multiuso o monouso, ad esempio di cartone ondulato.

Per quanto concerne la resistenza del cartone consigliamo:

Fino a 2 kg: onda E (onda semplice; 1,5 mm)

Fino a 5 kg: onda B (onda semplice; 3 mm)

Fino a 10 kg: onda C (onda semplice; 4 mm)

Fino a 20 kg: EB (onda doppia; 4,5 mm)

Fino a 30 kg: CB (onda doppia; 7 mm)



Nota bene

- Una pellicola trasparente non sostituisce la protezione di un imballaggio avvolgente resistente.
- Si sconsiglia l'impiego di cartone grigio a causa della sua carente azione protettiva.
- In caso di impiego di imballaggi usati, si devono rimuovere tutte le vecchie etichette-indirizzo, i vecchi codici a barre dell'invio e i codici a barre per le prestazioni di base e complementari nonché le istruzioni di recapito.

Suggerimento

Gli imballaggi PostPac gialli della Posta Svizzera sono particolarmente adatti per la spedizione. Qualora fosse necessario un imballaggio più robusto, consigliamo ai clienti commerciali i nostri Dispobox (contenitori multiuso resistenti). Altri tipi d'imballaggio sono disponibili presso vari fornitori di imballaggi.

3 Nastri adesivi e legature

I pacchi e gli invii espresso più leggeri possono essere chiusi rapidamente e facilmente con nastri adesivi. I lati aperti vanno chiusi con nastro adesivo e i punti deboli rinforzati.

Sono ammessi nastri adesivi chiari, trasparenti e privi di iscrizioni, perché consentono di leggere senza difficoltà l'indirizzo evitando così dei ritardi.

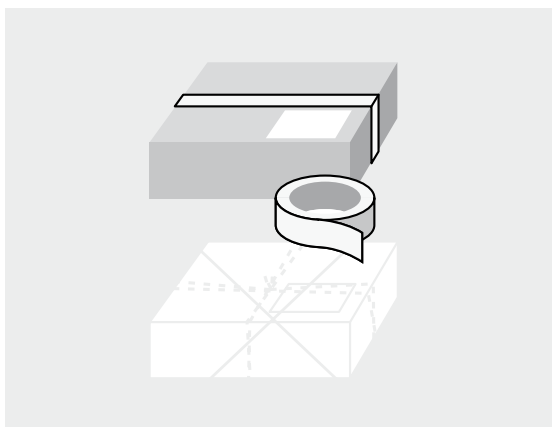

I nastri adesivi e le legature non devono coprire i codici a barre o gli indirizzi. Lo stesso vale per le pellicole trasparenti o i nastri adesivi trasparenti a causa delle loro proprietà riflettenti che compromettono la lettura corretta dell'indirizzo e dei codici a barre. Fanno eccezione le buste per l'inserimento dei documenti.

4 Colore

Per gli imballaggi sono ideali i colori chiari (marrone o naturale) senza soggetti stampati sulla superficie del pacco: grazie al contrasto rispetto al nastro trasportatore nero, il sistema di lettura degli indirizzi riconosce più facilmente i contorni dell'invio.

5 Coefficiente di attrito statico

Gli imballaggi in cartone ondulato non rivestito (di colore marrone o naturale) di regola non presentano alcun problema. Per gli imballaggi in plastica il coefficiente di attrito statico deve essere compreso tra μ 0,3 e 0,6. Siete pregati di far verificare questi imballaggi dal Centro di competenza (CC) Qualità imballaggio e indirizzi. Gli indirizzi sono riportati a pagina 15.



Coefficiente di attrito statico elevato: i pacchi rimangono bloccati sugli scivoli e possono provocare spartizioni errate.

Coefficiente di attrito statico ridotto: i pacchi scivolano troppo velocemente e possono subire dei danneggiamenti o danneggiare altri invii.

6 Protezione del contenuto

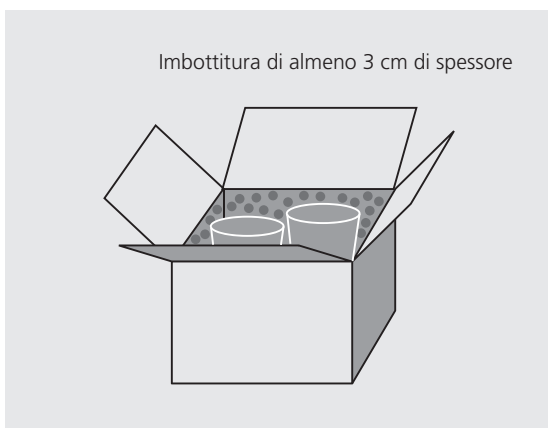

- Nel pacco è necessario lasciare spazio sufficiente per il materiale d'imbottitura, che protegge in modo ottimale la vostra merce.
- Se il contenuto è sciolto, fragile o delicato o è costituito da più oggetti, per la sua protezione consigliamo un materiale d'imbottitura o un imballaggio interno di almeno 3 cm di spessore, ad es. imballaggio a bolle d'aria o simile.
- Utilizzate una quantità sufficiente di materiale d'imbottitura anche in caso di utilizzo di Dispobox o altri contenitori multiuso.

7 Sacchetti per la spedizione

Capi di vestiario e merci simili, leggeri e resistenti agli urti, fino a 2 kg possono essere spediti in sacchetti o buste per la spedizione. Se prevedete di utilizzare i sacchetti per la spedizione, il nostro Centro competenza (CC) Qualità imballaggio e indirizzo vi consiglierà volentieri. Gli indirizzi sono riportati a pagina 15.

8 Più pacchi

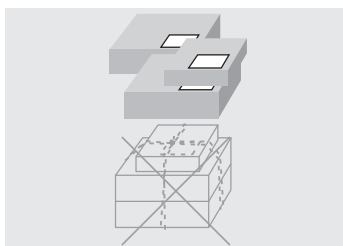

Se uno speditore riunisce più pacchi in unico invio, la Posta si riserva di fatturare al mittente gli oneri aggiuntivi causati dall'elaborazione e dal trasporto. Gli invii riuniti in un unico invio sono considerati, dal punto di vista della responsabilità civile, un unico invio. Pertanto la Posta non risponde per pacchi smarriti o danneggiati a causa di nastri o legature che si sono sciolti durante l'elaborazione o il trasporto.



Consigli per un imballaggio sicuro

- Scegliete sempre l'imballaggio più adatto al contenuto
- L'imballaggio deve essere sufficientemente grande e deve poter contenere completamente il contenuto
- Gli imballaggi originali possono essere adatti come imballaggio per la spedizione postale, ma vanno confezionati con carta da pacco, in modo tale che non sia possibile risalire al contenuto (eventualmente prezioso). Inoltre, gli imballaggi originali riflettenti, colorati o modellati rallentano la procedura di codifica e possono quindi comportare dei ritardi
- Monitor e display vanno protetti in modo particolarmente accurato con un cartone o altro materiale adatto
- Nel caso di contenitori quali secchi di plastica o di vernice ecc., è necessario prestare particolare attenzione affinché essi siano ben chiusi. Il sistema di chiusura deve resistere anche sotto l'effetto della pressione a cui i contenitori sono soggetti durante la lavorazione postale
- Applicare dei profili protettivi sui punti esposti
- Proteggete gli invii contenenti bottiglie di vino o altri oggetti in vetro da eventuali rotture con un'imbottitura particolarmente accurata, in quanto eventuali fuoriuscite di liquidi possono danneggiare anche altri pacchi
- Per grandi commercianti di vino, viticoltori, vinificatori e importatori di vino esiste la soluzione di spedizione «VinoLog», per la quale vigono apposite prescrizioni per l'imballaggio dei vini
- Anche i dispositivi difettosi da riparare vanno imballati accuratamente
- Spedite merci con contenuto di valore o fragile? Allora utilizzate la prestazione complementare «Assurance» o «Fragile» che offre un margine di responsabilità più elevato
- Per andare sul sicuro con l'imballaggio potete far controllare il vostro imballaggio dal nostro Centro competenza (CC) Qualità imballaggio e indirizzo (l'indirizzo è riportato a pagina 15)

9 Merci pericolose

Le merci pericolose sono sostanze che presentano uno o più rischi (ad esempio sono infiammabili, corrosive, potenzialmente infettive, tossiche, sotto pressione, esplosive).

Certe sostanze pericolose non possono pertanto essere spedite nel canale postale, in quanto anche durante il trasporto possono esporre a pericoli le persone e l'ambiente. Gli invii di questo tipo sono quindi esclusi dalla spedizione postale (ad esempio le cosiddette bombe da tavolo, fuochi d'artificio, accendini e munizioni di qualsiasi tipo)

Tuttavia, per legge, certe merci pericolose possono essere spedite nel canale postale, a condizione che siano rispettati i limiti quantitativi previsti per la sostanza e l'oggetto spediti, nonché le disposizioni in materia d'imballaggio. In base alle prescrizioni gli invii di questo tipo vanno contrassegnati come merce pericolosa «LQ» (Limited Quantities).

Contrassegno «LQ» per gli invii con merci pericolose

Da inizio 2011 valgono in tutta l'Europa nuove disposizioni per il contrassegno di invii con merci pericolose (LQ), anche i contrassegni attuali con la dicitura «LQ» o il numero UN restano validi per un termine transitorio fino al 30 giugno 2015. Per gli invii spediti per posta si deve indicare anche in futuro il numero UN. Questo per motivi di sicurezza, affinché in caso di infortunio si possano adottare le misure immediate corrette. Un'altra novità concerne i singoli imballaggi interni: sono stati infatti definiti dei nuovi quantitativi netti massimi. Per maggiori informazioni consultate l'Accordo europeo relativo al trasporto internazionale su strada delle merci pericolose, tabella A nel capitolo 3.2.

Un rombo con angoli neri: questo l'aspetto del nuovo simbolo per il contrassegno di pacchi contenenti merci pericolose. Conformemente alla nuova normativa ADR, sotto il simbolo va indicato il peso lordo.

Per maggiori informazioni sulla spedizione di merci pericolose si veda il sito www.posta.ch/mercipericolose.

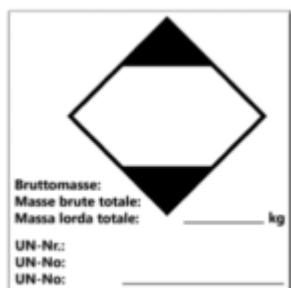

Nuovo contrassegno per la spedizione di pacchi con merci pericolose

Esempi

Invii standard



Invio standard di forma quadrata con imballaggio di colore chiaro senza soggetti stampati sulla superficie.



Dispobox: il contenitore multiuso della Posta Svizzera, in plastica antiurto, è disponibile in vari formati.

Per ordinazioni e condizioni visitate il sito www.posta.ch/dispobox (solo per clienti commerciali).



PostPac, il pratico imballaggio di cartone della Posta Svizzera, è disponibile in otto formati. Per maggiori informazioni visitate il sito www.posta.ch/postpac.

Invii con trattamento manuale

A seconda della forma e delle caratteristiche del materiale d'imballaggio nonché della collocazione dell'indirizzo e del codice a barre dell'invio, l'invio può essere escluso dalla spartizione automatica:

Forma:

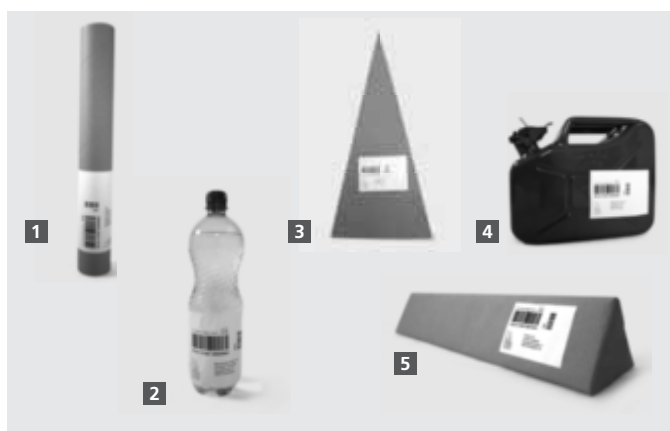

- 1 Rotoli incl. lattine fino a 100 cm (un lato)
- 2 Bottiglia (senza vetro)
- 3 Piramidi fino a 100 cm (un lato)
- 4 Tuniche
- 5 Imballaggi triangolari fino a 100 cm (un lato)

Materiale:



- 6 Legno
- 7 Metallo
- 8 Pelle
- 9 Polistirolo

Collocazione dell'indirizzo:



- 10 Il codice a barre dell'invio e l'indirizzo del destinatario non possono trovarsi sulla stessa superficie. Se i dati relativi agli indirizzi vengono trasmessi con DataTransfer non viene riscosso alcun supplemento per il trattamento manuale.

Invii ingombranti

Sono considerati ingombranti gli invii che superano le dimensioni massime per invii standard, gli invii con indirizzi volanti o gli invii non imballati.

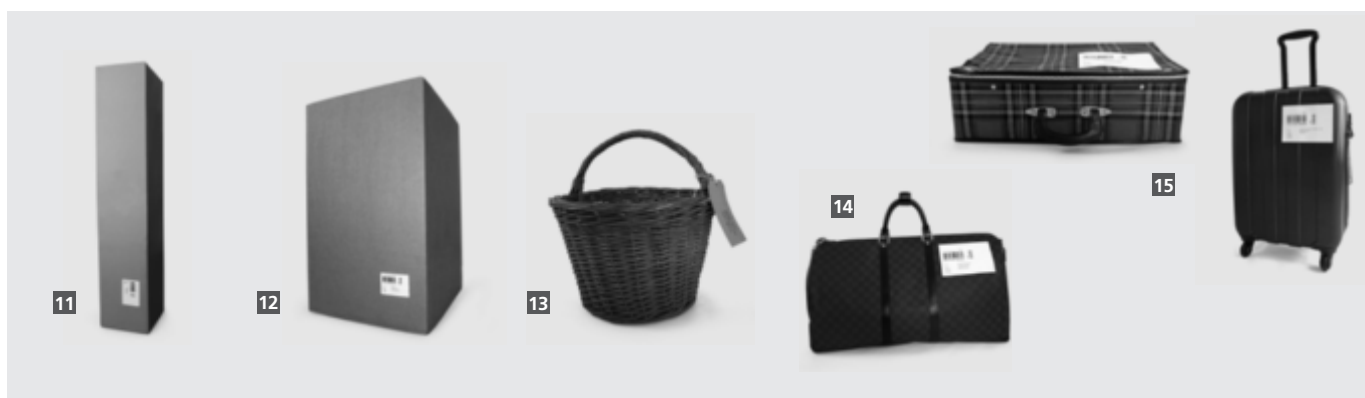

- 11** Un lato più lungo di 100 cm
- 12** Due lati più lunghi di 60 cm
- 13** Invii con indirizzo volante
- 14** Borse sportive o da viaggio
- 15** Valigie di tutti i tipi, con o senza rotelle, maniche o altre maniglie esterne
- 16** Invii a forma di circolare
- 17** Gomme
- 18** Invii non imballati

In linea di massima gli invii ingombranti possono essere trasportati non imballati. L'imballaggio è tuttavia necessario nei seguenti casi:

- se la merce deve essere protetta;
- se sussiste il pericolo di ferimento.

Prescrizioni

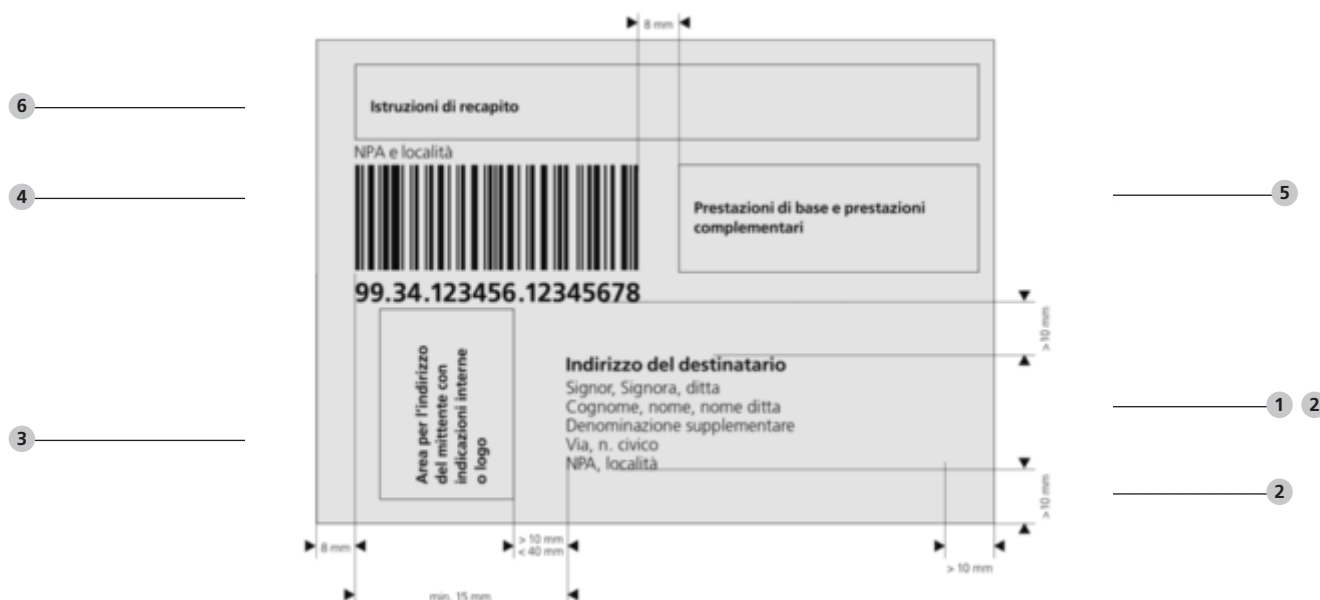

1 Carattere

Scrivete gli indirizzi a macchina evitando di usare caratteri decorativi, con dimensione del carattere minima di 3 mm e massima di 4 mm (12–16 punti). Utilizzate una stampante laser o a getto d'inchiostro. Indicate gli indirizzi scritti a mano in stampatello (singole etichette adesive per indirizzi scritti a mano sono ottenibili gratuitamente presso qualsiasi ufficio postale).



2 Indirizzo del destinatario

Un indirizzo del destinatario corretto è composto dall'indicazione del destinatario (persona e/o ditta), via e numero civico, casella postale e n. di casella postale, NPA e luogo. Per gli invii nazionali tralasciate il codice di paese CH. Tra il testo e il bordo dell'etichetta occorre lasciare uno spazio di almeno 1 cm. Non lasciate righe vuote nell'indirizzo. I pacchi su cui sono indicati sia l'indirizzo di domicilio che quello di casella postale, vengono recapitati all'indirizzo di domicilio.

3 Indirizzo del mittente

Indicate preferibilmente l'indirizzo del mittente in senso verticale. L'indirizzo del mittente deve essere posizionato a sinistra dell'indirizzo del destinatario (distanza tra mittente e destinatario min. 10 mm). Non collocate gli indirizzi del mittente apposti orizzontalmente più in basso dell'indirizzo del destinatario. Per i clienti commerciali con licenza di affrancatura propria, l'indicazione del mittente non è obbligatoria.

4 Codice a barre dell'invio

Ogni pacco è provvisto di un codice a barre che contiene dati su mittente, luogo d'impostazione e numero dell'invio e serve per determinare il codice a barre dell'invio. Il codice a barre dell'invio assicura la massima trasparenza della prestazione, permette di monitorare gli invii (www.posta.ch/tracciamentodegliinvii) e funge da base per la fatturazione ed eventuali ricerche. Nella spartizione automatica il codice a barre dell'invio svolge un ruolo chiave.



Qui troverete ulteriori informazioni

- Con «My Post Business – Registrazione di un ordine» vi offriamo un tool efficiente basato su internet per la gestione ottimale delle vostre spedizioni. Maggiori informazioni e un programma dimostrativo sono disponibili al sito www.posta.ch/printandsend.
- Con la prestazione speciale Barcode Plus la Posta crea per voi etichette con gli indirizzi del mittente e del destinatario, codici a barre e codici a barre delle prestazioni di base e complementari. Per ulteriori dettagli consultate il vostro consulente o il sito www.posta.ch/mypostbusiness.
- I clienti commerciali che desiderano allestire personalmente gli indirizzi con codice a barre integrato, possono richiedere l'istruzione «Codice a barre per clienti commerciali».

5 Codici a barre delle prestazioni di base e complementari

Per le prestazioni singole di base e per tutte quelle complementari – come per esempio PostPac Priority o Signature – sono necessari dei contrassegni. Vengono applicati a destra o sopra il codice a barre dell'invio.

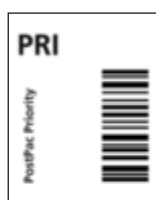

PostPac Priority



Ingombrante



Fragile



Signature

6 Zona per le istruzioni di recapito

Se vengono richieste prestazioni complementari, attenetevi alle disposizioni contenute nell'opuscolo «Codice a barre per clienti commerciali».

Apposizione dell'indirizzo

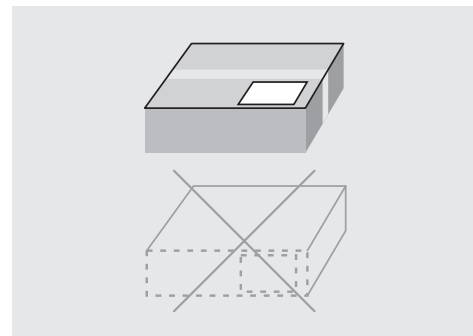

L'etichetta con l'indirizzo va apposta sul lato più grande del pacco in basso a destra. Rimuovere le vecchie etichette e i vecchi codici a barre dell'invio.

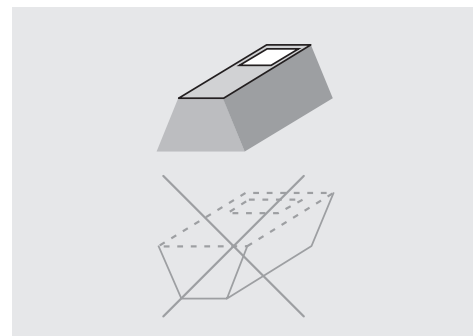

Nel caso di imballaggi di forma piramidale l'etichetta con l'indirizzo e il codice a barre dell'invio vanno collocati sul lato opposto a quello più grande, il codice a barre dell'invio a sinistra dell'indirizzo e quello per prestazioni complementari a destra. Indirizzo e codice a barre dell'invio devono essere applicati interamente sulla stessa superficie orizzontale.

Pellicole, involucri per l'indirizzo e buste per documenti

Gli invii e gli indirizzi senza involucri né pellicole risultano più semplici da elaborare. Tuttavia, se è necessario utilizzarli ricorrere a materiali leggermente opachi ed evitare quelli increspatis e colorati. L'indirizzo sottostante con il codice a barre dell'invio deve essere leggibile e applicato in base alle disposizioni vigenti. Il contrasto di stampa PCS (= rapporto tra valore chiaro e scuro) dietro la pellicola deve essere pari almeno a 0,7. Verificate attentamente che le buste per documenti aderiscano perfettamente senza creare bolle d'aria.



Busta per documenti C6/5, spazio per l'indirizzo a sinistra.



Busta per documenti C6/5, spazio per l'indirizzo a destra.

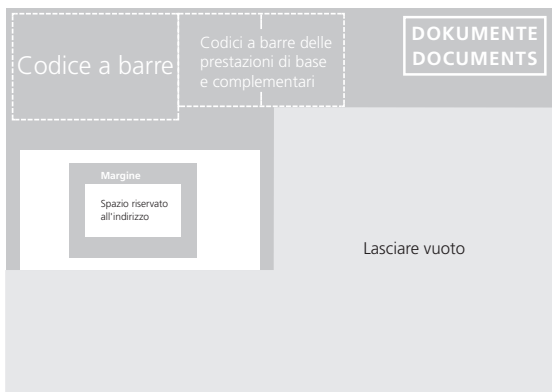

Busta per documenti C5, spazio per l'indirizzo a sinistra.

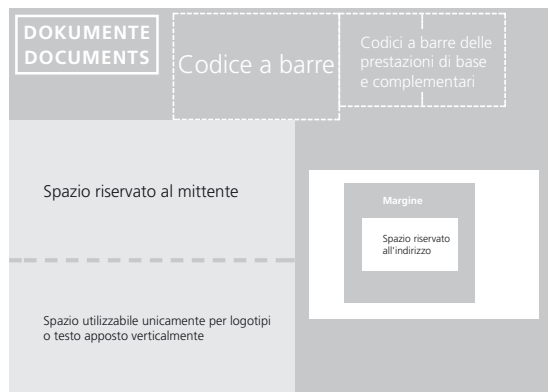

Busta per documenti C5, spazio per l'indirizzo a destra.



Busta per documenti C6, spazio per l'indirizzo a sinistra. I codici a barre di prestazioni di base e complementari si possono applicare sul pacco sopra il codice a barre dell'invio.

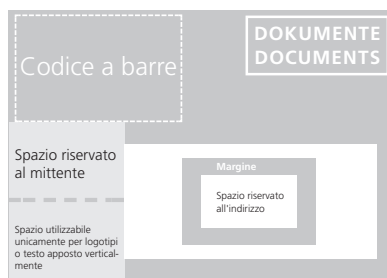

Busta per documenti C6, spazio per l'indirizzo a destra. I codici a barre di prestazioni di base e complementari si possono applicare sul pacco sopra il codice a barre dell'invio.

Prese in consegna

Sequenza di carico

Per i Rollbox misti vi preghiamo di rispettare la seguente sequenza di carico:

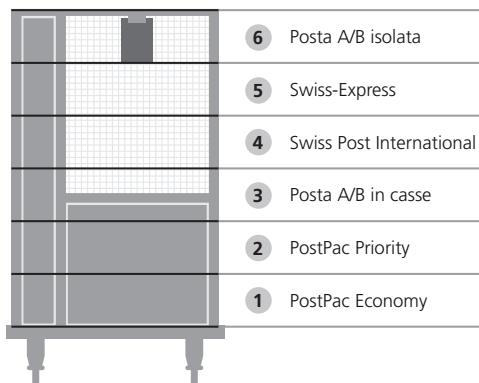

Accettazione di volumi supplementari

Per i volumi supplementari in caso di prese in consegna regolari o per ordinazioni di prese in consegna secondo necessità potete contattare la nostra centrale di disposizione al numero gratuito 0800 825 800.

Contrassegno Rollbox

Sui Rollbox con contenuto misto viene apposta un'etichetta rossa «Triage». I Rollbox con PostPac Priority vengono contrassegnati con un'etichetta bianca «PostPac Priority». Non occorre invece contrassegnare i Rollbox contenenti PostPac Economy. Le etichette possono essere ordinate tramite My Post Business (www.posta.ch/mypostbusiness).



Etichetta rossa per Rollbox misti.



Etichetta bianca per Rollbox con solo PostPac Priority.

Elaborazione meccanica degli invii

Come codifichiamo i vostri pacchi ed invii espresso nel centro pacchi

Sistema di codifica automatico (ACS)

Nel centro pacchi, gli invii standard elaborabili in modo automatico vengono collocati sul nastro trasportatore a mano e per prima cosa passano dall'ACS. Il sistema crea un'immagine digitale della superficie del pacco e cerca il codice a barre, le prestazioni complementari e il blocco indirizzo del destinatario. Per gli invii elaborabili meccanicamente, impostati mediante DataTransfer, viene letto solo il codice a barre che viene collegato ai dati dell'indirizzo trasmessi. Gli indirizzi dei destinatari illeggibili vengono inoltrati dall'ACS alla videocodifica (VCS).



Sistema di videocodifica (VCS)

L'immagine di un indirizzo illeggibile appare sullo schermo della videocodifica. Gli addetti alla codifica decodificano e registrano i dati necessari dell'indirizzo entro pochi secondi. Qualora anche questo risultasse impossibile, il pacco lascia l'impianto e passa alla codifica manuale (MCS).

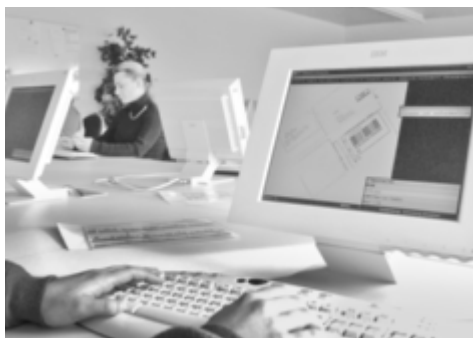

Sistema di codifica manuale (MCS)

Qui vengono registrati manualmente gli indirizzi del destinatario e i codici a barre non riconosciuti tramite ACS e VCS. In seguito il pacco è di nuovo avviato verso l'impianto di spartizione. I pacchi codificati manualmente comportano costi notevolmente maggiori di quelli codificati in modo automatico.

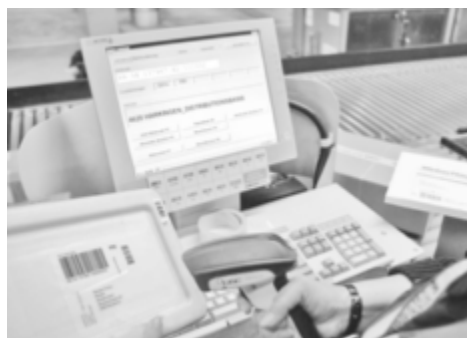

Elaborazione manuale degli invii

Che cosa non siamo in grado di elaborare manualmente

Determinati tipi di invii non possono essere elaborati in modo meccanico, ma devono essere spartiti manualmente. Si tratta di tutti gli invii ingombranti e degli invii con misure standard (60 cm x 60 cm x 100 cm), ma con caratteristiche che non consentono l'elaborazione meccanica. L'elaborazione, spartizione e codificazione di tali invii è onerosa e richiede parecchio tempo. Per maggiori dettagli si veda il capitolo «Imballaggio», al punto 1 «Tipi d'invio».



Uffici di contatto

La Posta Svizzera
PostLogistics
CC Qualità imballaggio e indirizzo
Casella postale
4620 Härkingen

Telefono 058 386 15 53
Fax 058 667 31 51

qualitaet-verpackung-adresse@post.ch

La Poste Suisse
PostLogistics
CC Qualité de l'emballage et de l'adressage
Case postale
1310 Daillens

Telefono 058 386 85 06
Fax 058 667 32 23

qualite-emballage-adressage@poste.ch
centroqualita@posta.ch

Ufficio addetto alle merci pericolose

La Posta Svizzera
PostLogistics
Management prodotti e vendita
Merci pericolose
Viktoriastrasse 21
Casella postale
3030 Berna

Telefono 0848 888 888

gefahrgut.pakete@post.ch
www.posta.ch/mercipericolose

La Posta Svizzera
PostLogistics
Viktoriastrasse 21
Casella postale
3030 Berna

Telefono 0848 888 888
logistica@posta.ch
www.posta.ch/logistica

LA POSTA 