



Logistik

Logistik, die ankommt

Unser Angebot für Geschäftskunden

DIE POST 

Dringende Express- und Kuriersendungen, federleichte Pakete oder tonnenschwere Wagenladungen? Ein individuelles Lager, Sendungen ins In- wie auch ins Ausland und alles elektronisch unterstützt? Für uns als schweizerische Nummer eins in der Logistik kein Problem. Wir übernehmen alles vom einfachen Versand bis zur komplexen Logistiklösung. Dabei ist der Konzernbereich PostLogistics ISO-zertifiziert im Qualitätsmanagement (ISO 9001) sowie im Umweltmanagement (ISO 14001).

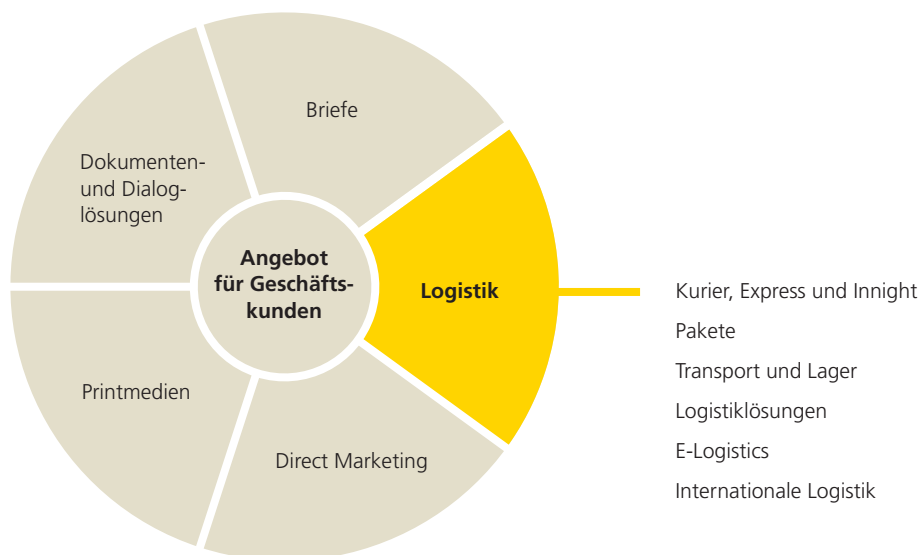

Als Geschäftskunden gelten diejenigen Kunden, die Sendungen mit einer Frankierlizenz aufgeben.

Inhalt

Kurier, Express und Innight

- 4 Swiss-Kurier
- 5 Swiss-Kurier «Blitz»
- 6 Swiss-Express «Mond»
- 8 Swiss-Express «Innight»

Pakete

- 11 PostPac Priority und PostPac Economy
- 13 PostPac Promo

Transport und Lager

- 16 Stückgut, Teil- und Ganzladungen
- 17 Crossdocking
- 18 Lagerlogistik

Logistiklösungen

- 21 Für den Handel
- 21 Für das Gesundheitswesen
- 21 Für Elektronik, Telekommunikation und IT
- 22 Für die Lebensmittelbranche
- 22 Für verschiedene Branchen
- 22 Wertlogistik



E-Logistics

- 23 My Post Business
- 24 Webservices
- 24 Versanddaten übermitteln

Internationale Logistik

- 25 Transporte
- 26 Internationaler Dokumenten- und Warenversand

Piktogramme

-  **Rahmenbedingung der Dienstleistung**
-  **Umfang der Dienstleistung und Information**
-  **Angaben zu Annahme und Zustellung**



Kleiner Beitrag – grosse Wirkung

Das Label «pro clima» steht für klimaneutrale Sendungen. Dank eines geringen Zuschlags beim Brief- oder Paketversand werden alle CO₂-Emissionen kompensiert. Mehr zum Angebot und zu allen Vorteilen erfahren Sie unter www.post.ch/klima.

Kurier, Express und Innight

Schnell, extrem schnell, sogar in der Nacht

Die Schnellsten unter den Schnellen

Möglichst günstig?
Mehr über Paket-
sendungen ab Seite 11.

Swiss-Kurier: gleichentags und zeitgarantiert

Sollen Ihre dringenden Sendungen am gleichen Tag innert kürzester Zeit und zu einem guten Preis-Leistungs-Verhältnis ankommen? Wählen Sie die Gratisnummer 0800 888 888 und rufen Sie den Swiss-Kurier. Er holt Ihre Sendungen ab und liefert direkt von Haus zu Haus und von Stadt zu Stadt, zwischen den Ballungszentren in ökologisch optimaler Kombination von Schiene und Strasse. Ihre Sendungen stellt er schweizweit und laufend bis 22 Uhr mit garantierter Zustellzeit dem Empfänger zu.



Das können Sie mit Swiss-Kurier senden

- Alle Sendungen bis 30 kg (höhere Gewichte auf Anfrage)
- Sendungen mit maximal 250 cm Länge oder einem Gurtmass von maximal 400 cm
- Behelfsmässig verpackte Sendungen, die aber ausreichend gegen Beschädigung geschützt sind. Sendungen, die durch eine ungenügende Verpackung ihren Inhalt verlieren (Sand, Flüssigkeiten usw.), werden zurückgewiesen

Das ist zu beachten

- Rechnung oder Postkontobelastung an den Auftraggeber, Absender, Empfänger oder an Dritte
- Beim Versand von Gefahrgut gelten Sonderbestimmungen: www.post.ch/gefahrgut
- Sonderbestimmungen gelten beim Versand von lebenden Tieren: www.post.ch/tiere



Das ist dabei

- Bei Verspätung wird der Sendungspreis zurückerstattet
- Auslieferung gegen Unterschrift
- Sendungsverfolgung
- Haftung bis CHF 5000.–
- Zweiter Zustellversuch
- Preisrechner im Internet unter www.post.ch/calculator
- Der Auftraggeber kann Anweisungen für die Zustellung erteilen

Das ist zusätzlich

- Auch Postfachleerungen, Just-in-time-Lieferungen und regelmässige Kurierfahrten möglich
- Praktische Zusatzangebote siehe Seiten 9 und 10



Auftragserteilung (Montag bis Freitag)

Unter der Gratisnummer 0800 888 888 von 7 bis 19 Uhr oder unter www.post.ch/swiss-kurier. Der Kurier holt die Sendungen ab

Abholung

- Haus zu Haus: Montag bis Freitag von 7 bis 18 Uhr (in grösseren Städten bis 20 Uhr)
- Stadt zu Stadt: Montag bis Freitag von 7 bis 17 Uhr

Zustellung (Montag bis Freitag)

In der ganzen Schweiz und im Fürstentum Liechtenstein, laufend bis 22 Uhr, innert kürzester Zeit und mit garantierter Zustellzeit



Der Normierte unter den Schnellen

Swiss-Kurier «Blitz»: vormittags aufgeben, bis 17 Uhr zugestellt

Möchten Sie Sendungen noch am gleichen Tag auf der Schweizer Wirtschaftsachse zugestellt haben? Verwenden Sie den Swiss-Kurier «Blitz». Das regional zwischen Ost- und Westschweiz getrennte Angebot ist an über 200 Annahmestellen erhältlich.



Das können Sie mit Swiss-Kurier «Blitz» senden

Alle Sendungen (auch Sperrgut) bis 30 kg

Das ist zu beachten

Beim Versand von Gefahrgut gelten Sonderbestimmungen:

www.post.ch/gefahrgut



Annahme Swiss-Kurier «Blitz» (Montag bis Freitag)

Bis Mittag an ausgewählten Annahmestellen.

Detaillierte Informationen unter www.post.ch/swiss-kurier

Zustellung (Montag bis Freitag)

Am gleichen Tag garantiert von 14 bis 17 Uhr



Das ist dabei

- Bei Verspätung wird der Sendungspreis zurückerstattet
- Sendungsverfolgung
- Haftung bis CHF 1000.– (mit Zusatzleistungen auch höher möglich)
- Kostenlose zweite Zustellung auf Verlangen des Empfängers

Das ist zusätzlich

Praktische Zusatzangebote siehe Seiten 9 und 10



Das gilt als Sperrgut

Grössere Sendungen als Standardpakete, Sendungen mit Anhängadresse und unverpackte Sendungen. Maximalgrössen:

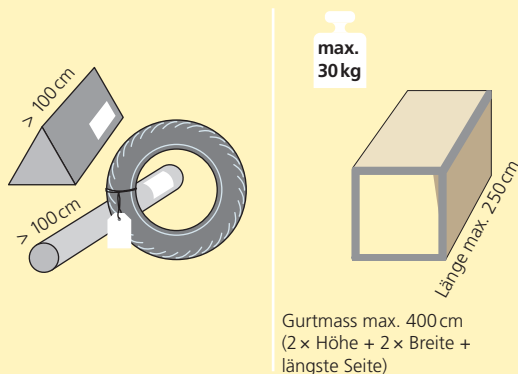

Die Nachtwandler unter den Schnellen

Swiss-Express «Mond» und Sperrgut «Mond»: heute weg, morgen bis 9 Uhr da

Noch schneller als
Express? Wählen Sie
den Swiss-Kurier.
Mehr dazu auf Seite 4.

Möchten Sie Sendungen noch kurz vor Schalter-
schluss aufgeben? Jede Poststelle nimmt Swiss-Express
«Mond» bis gegen Abend an – meist bis kurz vor
Schalterschluss. Dabei garantieren wir die Zustellung
am Folgetag bis spätestens 9 Uhr. In der ganzen
Schweiz (ohne Samnau) und im Fürstentum Liech-
tenstein. Sogar am Samstag!



Abholung/Annahme Swiss-Express «Mond»

- Abholung werktags bis am späteren Nachmittag
- Aufgabe werktags bis am Abend in allen Poststellen,
am Samstag bis Schalterschluss am Mittag. An aus-
gewählten Poststellen auch am Sonntag. Detaillierte
Informationen unter www.post.ch/swiss-express
- Aufgabe an der Distributionsbasis werktags bis am
späteren Nachmittag (Liste Annahmeschlusszeiten unter
www.post.ch/basen)

Zustellung (Montag bis Samstag)

Am Folgetag garantiert bis 9 Uhr, sofern die Öffnungszeiten
des Empfängers die Zustellung auf der ordentlichen Tour
(6.30 bis 9.00 Uhr) ermöglichen



Das gilt als Brief

Sendungen bis Format B4 (35,3 x 25 cm),
2 cm Dicke und 1 kg Gewicht

Das gilt als Standardpaket

Alles, was das Format B4 überschreitet, dicker als 2 cm
oder schwerer als 1 kg ist. Minimal- und Maximalgrößen:

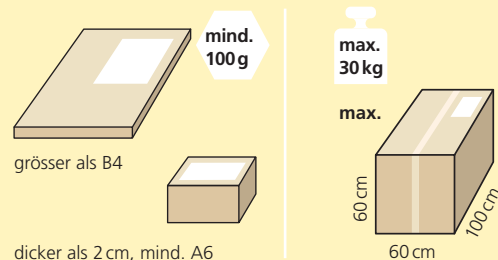

Das gilt als Sperrgut

Grössere Sendungen als Standardpakete, Sendungen
mit Anhängedresse und unverpackte Sendungen.
Maximalgrößen:

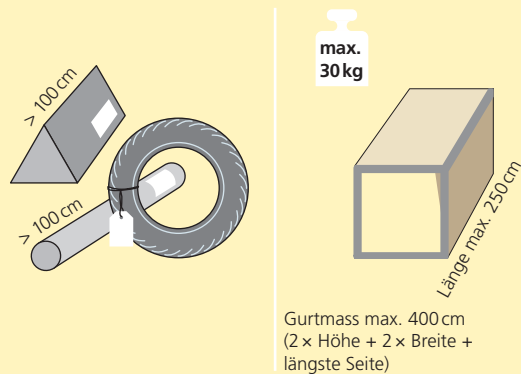



Das ist zu beachten

- Beim Versand von Gefahrgut gelten Sonderbestimmungen: www.post.ch/gefahrgut
- Für Standardpakete Swiss-Express «Mond», die wir aufgrund ihrer Grösse, Form oder Verpackung nicht automatisch sortieren können, gibt es die kostenpflichtige Leistung «Manuelle Verarbeitung». Infos unter www.post.ch/man
- Die Post verrechnet einen Zuschlag für Pakete mit Gewichten und Massen, die von jenen für Standardpakete und Sperrgut abweichen. Sie behält sich vor, für solche Sendungen das Leistungsangebot einzuschränken



Das ist dabei

- Bei Verspätung wird der Sendungspreis zurückerstattet*
- Sendungsverfolgung
- Haftung bis CHF 1000.– (mit Zusatzleistungen auch höher möglich)
- Kostenlose zweite Zustellung auf Verlangen des Empfängers

Das ist zusätzlich

Praktische Zusatzangebote siehe Seiten 9 und 10

* Verhindern die Öffnungszeiten des Empfängers die Zustellung auf der ordentlichen Tour (6.30 bis 9.00 Uhr), entfällt der Anspruch



Die Spezialisierten unter den Schnellen

Interessieren Sie sich für Optimierungsmöglichkeiten Ihrer Logistik? Mehr dazu ab Seite 21.

Swiss-Express «Innight»: massgeschneiderte Nachtlogistik

Sind Sie darauf angewiesen, dass am Morgen vor Arbeitsbeginn alles da ist? Wir holen es im In- und Ausland am späten Nachmittag oder Abend zur vereinbarten Zeit ab und liefern es an den vereinbarten Ort. Direkt dorthin, wo Sie es benötigen, zum Beispiel ins Servicefahrzeug, ins Warenlager oder vor den Operationsaal.

Wir bieten unterschiedlichen Branchen massgeschneiderte Lösungen, zum Beispiel:

Innight Technik: für Servicetechniker und Werkstätten

Damit Ihr Techniker oder Ihr Monteur sofort mit der Arbeit beginnen kann, liefern wir die Ware in den Kofferraum eines Servicetechnikerfahrzeuges. Oder in Ihr Lager, in den Verkaufsraum oder in die Werkstatt. Sie reduzieren dabei Ihr Aussenlager, haben weniger gebundenes Kapital und ersparen sich Inventuraufwand.

Innight Medica: für Spitäler

Wir liefern direkt bis zum Operationsaal oder bringen eine Sendung von einem Spital zum andern. Dank kurzer Durchlaufzeiten greifen Sie schneller auf Instrumente, Implantate und Ersatzteile zu.

Innight Shop: für Läden

Verkaufsgeschäfte, die während der Öffnungszeiten keine Ware entgegennehmen möchten, beliefern wir vor Ladenöffnung.

Innight Automotive

Damit Ersatzteile bei Arbeitsbeginn zur Verfügung stehen, liefern wir zum Beispiel direkt in die Werkstatt der Autogarage. Durch reduzierte Lagerbestände haben Sie weniger gebundenes Kapital.



Das können Sie mit Swiss-Express «Innight» senden

- Alle transportfähigen Güter. Das Maximalgewicht ist individuell
- Sendungen mit maximal 250 cm Länge oder einem Gurtmass von maximal 400 cm



Das ist dabei

- Massgeschneiderte Lösungen für unterschiedliche Branchen
- Online-Sendungsverfolgung
- Proaktiver Kundenservice
- Mehr Informationen unter www.post.ch/innight

Das ist zusätzlich möglich

- Schnelle und unkomplizierte Rückführung von Retouren
- Import- und Exportverzollung
- Das zulässige Höchstgewicht kann je nach Art und Beschaffenheit der Sendung variieren und wird im Einzelfall vereinbart



Abholung/Anlieferung (Montag bis Freitag)

- Übermittlung der Sendungsdaten via Swiss-Express Web oder EDI-Schnittstelle
- Abholung im In- und Ausland am späten Nachmittag oder Abend
- Anlieferung bis spätestens 22 Uhr in unseren Logistikzentren Oftringen und Niederbipp

Zustellung (Dienstag bis Samstag)

In der ganzen Schweiz und im Fürstentum Liechtenstein in der gleichen Nacht oder individuell nach Empfänger



Zusatzangebote Kurier und Express

	Swiss-Kurier	Swiss-Kurier «Blitz»	Swiss-Express «Mond»
Abholung / Spezialzustellung			
Abholungen regelmässig Mindestens einmal wöchentlich an fixen Werktagen mit festen Abholzeiten und einer fixen Anzahl an Behältnissen (Rollboxen). Mehrmals pro Tag möglich	—	■	■
Abholung nach Bedarf Auftragserteilung mindestens vier Stunden vor gewünschter Abholzeit über Gratisnummer 0800 825 800. Mehrmals pro Tag möglich	—	■	■
Zusatzleistungen			
Manuelle Verarbeitung Für Standardpakete, die aufgrund ihrer Grösse, Form oder Verpackung nicht automatisch sortiert werden können	—	—	■
Fragile Sorgfältige Behandlung. Haftung bis CHF 5000.–	—	■*	■*
Signature Aushändigung nur gegen Unterschrift. Haftung bis CHF 1500.–	▲	■	■
Assurance Auslieferung nur gegen Unterschrift. Haftung bis CHF 5000.–	—	■	■
Eigenhändig Aushändigung nur gegen Unterschrift an die in der Adresse genannte Person gegen Identitätsprüfung. Bei Swiss-Kurier «Blitz» und Swiss-Express «Mond» Haftung bis CHF 1500.–	■	■	■
Nachnahme Auslieferung nur gegen Barzahlung und Unterschrift. Inkassohöchstbetrag CHF 10000.–. Warenhaftung bis CHF 1500.–	—	■	■
Beleglose Nachnahme Auslieferung nur gegen Barzahlung und Unterschrift. Inkassohöchstbetrag CHF 10000.–. Warenhaftung bis CHF 1500.–	—	—	■
Geschäftsantwortsendungen Sie übernehmen für Ihre Kunden die Kosten für die Rücksendung	—	■	■

■ = optional — = nicht erhältlich ▲ = inbegriffen * für Sperrgut nicht erhältlich



Zusatzangebote Kurier und Express

	Swiss-Kurier	Swiss-Kurier «Blitz»	Swiss-Express «Mond»
Zustellanweisungen			
Sendung dem Empfänger direkt auf der Etage zustellen	■	■	■
Nicht in den Ablagekasten legen; zustellen oder avisieren	—	—	■
Lieferung telefonisch avisieren	■	■	■
Im Ablagekasten oder beim Hauseingang deponieren	—	—	■
Inhalt zustellen; Box mitnehmen	■	■*	■*
Erfolgreiche Zustellung: Sendung sofort zurücksenden	—	—	■
Sendung deponieren	—	—	■
Zustellinformationen in der Dokumententasche beachten	—	—	■
Verpackungen			
Disposet Cold			
Mehrwegbehälter im Poolsystem (Pharmabranche)	—	—	■*
Dispobox			
Mehrwegbehälter im Poolsystem, erhältlich in sechs Grössen	—	■*	■*
■ = optional — = nicht erhältlich * für Sperrgut nicht erhältlich			

Pakete

Prioritär, preisgünstig, promotionell

Heute weg, morgen da

PostPac Priority und Sperrgut Priority: am nächsten Tag am Ziel

Möchten Sie Ihre Pakete ins Ausland senden? Mehr dazu ab Seite 26.

Sollen Ihre Pakete oder Sperrgutsendungen schon am nächsten Werktag (Montag bis Freitag) ankommen? Vertrauen Sie auf das schnellere PostPac Priority oder Sperrgut Priority. Die Zustellung erfolgt bei grösseren Geschäftskunden in der Regel schon vor 10 Uhr.



Annahme (Montag bis Freitag)

- Abholung bis am späteren Nachmittag
- Aufgabe an der Distributionsbasis bis am späteren Nachmittag (Liste Annahmeschlusszeiten unter www.post.ch/basen)
- Aufgabe an normalen Poststellen bis längstens 12 Uhr
- Aufgabe an ausgewählten Poststellen bis 16 Uhr (Liste unter www.post.ch/pri_annahme)
- Sperrgut Priority kann nicht an Poststellen aufgegeben werden

Zustellung

Am nächsten Werktag, bei grösseren Geschäftskunden in der Regel vor 10 Uhr; übrige Kunden bis 17 Uhr

Heute weg, übermorgen da

PostPac Economy und Sperrgut Economy: am übernächsten Tag am Ziel

Haben Sie Pakete oder Sperrgutsendungen, die am übernächsten Werktag ankommen müssen? Entscheiden Sie sich für das günstigere PostPac Economy oder Sperrgut Economy. Die Zustellung erfolgt bei grösseren Geschäftskunden in der Regel schon vor 10 Uhr.



Annahme (Montag bis Samstag)

- Abholung werktags bis am späteren Nachmittag
- Aufgabe an der Distributionsbasis werktags bis am späteren Nachmittag (Liste Annahmeschlusszeiten unter www.post.ch/basen)
- Aufgabe an normalen Poststellen bis Schalterschluss – auch samstags

Zustellung (Montag bis Freitag)

Am übernächsten Werktag, bei grösseren Geschäftskunden in der Regel vor 10 Uhr; übrige Kunden bis 17 Uhr



Ihre Güter sind grösser und/oder schwerer als Sperrgut? Nutzen Sie unser Angebot ab Seite 16.

Das gilt als Standardpaket
 Alles, was das Format B4 überschreitet, dicker als 2 cm oder schwerer als 1 kg ist. Minimal- und Maximalgrössen:

grösser als B4
 dicker als 2 cm, mind. A6

mind. 100 g
 max. 30 kg
 max. 60 cm
 60 cm
 100 cm

Das gilt als Sperrgut
 Grössere Sendungen als Standardpakete, Sendungen mit Anhängedresse und unverpackte Sendungen. Maximalgrössen:

> 100 cm
 > 100 cm
 max. 30 kg
 Länge max. 250 cm

Gurtmass max. 400 cm
 (2 × Höhe + 2 × Breite + längste Seite)

Das ist zu beachten

- Beim Versand von Gefahrgut gelten Sonderbestimmungen: www.post.ch/gefahrgut
- Für Standardpakete, die wir aufgrund ihrer Grösse, Form oder Verpackung nicht automatisch sortieren können, gibt es die kostenpflichtige Leistung «Manuelle Verarbeitung». Infos unter www.post.ch/man
- Die Post verrechnet einen Zuschlag für Pakete mit Gewichten und Massen, die von jenen für Standardpakete und Sperrgut abweichen. Sie behält sich vor, für solche Sendungen das Leistungsangebot einzuschränken

Das ist dabei

- Sendungsverfolgung
- Haftung bis CHF 500.– (mit Zusatzleistungen auch höher möglich)
- Kostenlose zweite Zustellung auf Verlangen des Empfängers

Das ist zusätzlich
 Praktische Zusatzangebote siehe Seiten 14 und 15

Weitere Dienstleistungen

Abholungen

Möchten Sie sich den Gang zur Poststelle sparen und somit Zeit gewinnen? Auf Wunsch holen wir alle Ihre Postsendungen (Briefe, Pakete, Express- und Auslandsendungen) bei Ihnen ab. Dieser Dienst ist möglich für regelmässig wiederkehrende Abholungen oder nach Bedarf. Ein Anruf auf die Gratisnummer 0800 825 800 oder die Bestellung unter www.post.ch/abholungen genügt – spätestens vier Stunden vor der gewünschten Abholung.

Spezialzustellung

Möchten Sie Ihre Sendungen ausserhalb der ordentlichen Zustellung erhalten? Wir bringen Ihnen täglich Pakete, Briefe oder beides zusammen noch vor dem ordentlichen Zustellgang oder dann, wann Sie es wünschen. Sie vereinbaren mit uns vertraglich die Zustelltage, die durchschnittliche Anzahl Behältnisse pro Tag und ein halbstündiges Zustellzeitfenster. Mehr erfahren Sie unter der Gratisnummer 0800 825 800 oder unter www.post.ch/spezialzustellung.

Rückholungen

Möchten Sie ein Paket, das Ihrem Kunden zugestellt wurde, zurückholen? Sie können pro Auftrag bis zu fünf Standardpakete zurückholen lassen. Den Auftrag erteilen Sie einfach und bequem via www.mypostbusiness.ch. Unser Postbote holt die verpackte Ware während seiner Zustelltour am vereinbarten Ort ab. Der Rückversand erfolgt via PostPac Priority oder PostPac Economy, fakturiert wird über Ihre gewohnte monatliche Postrechnung.



Überlassen Sie das Etikettieren uns: Mit Barcode Plus drucken wir Adressetiketten aus und bringen diese auf den Paketen an.

PostPac Promo: für den Promotionsversand

Sie wollen erhöhte Aufmerksamkeit gewinnen und planen einen Versand mit mindestens 500 Paketen? Mit PostPac Promo stellen wir Ihre Sendungen bis spätestens am achten Werktag nach der Aufgabe günstig und zuverlässig zu.



Das gilt als PostPac Promo

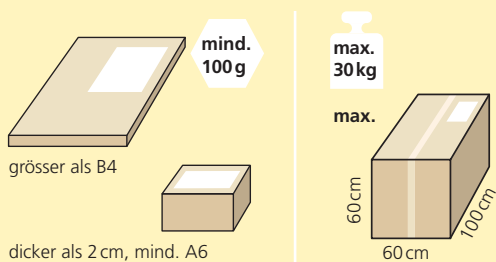

Das ist zu beachten

- Quaderförmige Verpackung (spezielle Verpackungen nach Absprache)
- Dimension, Gewicht, Inhalt und Absender identisch
- Maximal 5 kg
- Eigene Frankierlizenz
- Adresse mit Basisdienstleistungsbarcode (PPR) und Sendungsbarcode
- Adressetikette vor dem Versand der Post zur Prüfung vorlegen



Das ist dabei

Sendungsverfolgung

Das ist ausgeschlossen

Haftung

Das ist zusätzlich

Barcode Plus



Annahme (Montag bis Freitag)

- Abholung: bis am späteren Nachmittag
- Aufgabe Distributionsbasis: bis am späteren Nachmittag (Liste Annahmeschlusszeiten unter www.post.ch/basen)

Zustellung (Montag bis Freitag)

- Innerhalb von acht Werktagen nach der Aufgabe
- Bei Abwesenheit des Empfängers Zustellung im Ablagekasten oder vor der Haustüre, keine Avisierung
- Unzustellbare oder nicht erwünschte Pakete werden kostenpflichtig retourniert



Zusatzangebote Pakete

	PostPac Priority	PostPac Economy	Sperrgut Priority	Sperrgut Economy	PostPac Promo
Abholung / Spezialzustellung					
Abholungen regelmässig Mindestens einmal wöchentlich an fixen Werktagen mit festen Abholzeiten und einer fixen Anzahl an Behältnissen (Rollboxen). Mehrmals pro Tag möglich	■	■	■	■	—
Abholung nach Bedarf Auftragserteilung mindestens vier Stunden vor gewünschter Abholzeit über Gratisnummer 0800 825 800. Mehrmals pro Tag möglich	■	■	■	■	■
Abholung am Domizil / Rückholung Beauftragen Sie die Post mit Paketabholungen bei Ihren Kunden. Pro Tag und Adresse nimmt der Bote bis zu fünf Pakete bis 30 kg auf dem ordentlichen Zustellgang mit. Auch wenn Ihre Kunden nicht zu Hause sind	■	■	—	■*	—
Spezialzustellung Wir bringen Ihnen Pakete und Briefe noch vor dem ordentlichen Zustellgang oder dann, wann Sie es wünschen. Bei Bedarf leeren wir auch Ihr Postfach	■	■	■	■	■
Zusatzleistungen					
Manuelle Verarbeitung Für Standardpakete, die aufgrund ihrer Grösse, Form oder Verpackung nicht automatisch sortiert werden können	■	■	—	—	—
Fragile Sorgfältige Behandlung. Haftung bis CHF 5000.–	■	■	—	—	—
Signature Aushändigung nur gegen Unterschrift. Haftung bis CHF 1500.–	■	■	■	■	—
Assurance Auslieferung nur gegen Unterschrift. Haftung bis CHF 5000.–	■	■	■	■	—
Eigenhändig Aushändigung nur gegen Unterschrift an die in der Adresse genannte Person gegen Identitätsprüfung. Haftung bis CHF 1500.–	■	■	■	■	—
Nachnahme / beleglose Nachnahme Auslieferung nur gegen Barzahlung und Unterschrift. Inkassohöchstbetrag CHF 10 000.–. Warenhaftung bis CHF 1500.–	■	■	■	■	—
Geschäftsantwortsendungen Sie übernehmen für Ihre Kunden die Kosten für die Rücksendung	■	■	■	■	—



	PostPac Priority	PostPac Economy	Sperrgut Priority	Sperrgut Economy	PostPac Promo
Zusatzleistungen					
Blindensendung An Blinde oder an Blindeninstitute adressierte oder von ihnen aufgegeben Pakete bis 7 kg befördert die Post unter bestimmten Voraussetzungen in der ganzen Schweiz kostenlos	■	■	—	—	—
Militärsendungen Pakete bis 5 kg für und von Angehörigen sowie von Kommandostellen der Armee befördert die Post kostenlos	■	■	—	—	—
Adressierung					
Barcode Plus Ausdruck und Aufkleben von Adresstiketten für Massensendungen	■	■	■	■	■
Zustellanweisungen					
– Sendung dem Empfänger direkt auf der Etage zustellen – Nicht in den Ablagekasten legen; zustellen oder avisieren – Lieferung telefonisch avisieren – Im Ablagekasten oder beim Hauseingang deponieren – Inhalt zustellen; Box mitnehmen – Erfolgreiche Zustellung: Sendung sofort zurücksenden – Terminlieferung; zustellen am ... – Zustellen, wenn alle Sendungen vor Ort sind – Sendung deponieren – Zustellinformationen in der Dokumententasche beachten – Abendzustellung	■	■	■	■	—
Verpackungen					
Disposet Cold Mehrwegbehälter im Poolsystem (Pharmabranche)	■	—	—	—	—
Dispobox Mehrwegbehälter im Poolsystem, erhältlich in sechs Grössen	■	■	—	—	—

■ = optional — = nicht erhältlich * bei Erfassung mit WebStamp



Transport und Lager

Effizient, innovativ, zuverlässig

Grosses innert Kürze zugestellt

Sie wünschen eine besondere Transportversicherung? Wir beraten Sie gerne.

Stückgut, Teil- und Ganzladungen: für Sendungen bis 34 Europaletten (EUP)

Haben Sie Stückgut bis 9 EUP, das am nächsten Werktag beim Empfänger sein muss? Oder haben Sie eine grössere Sendung, die auf direktem Weg zugestellt werden muss? Übermitteln Sie uns Ihren Transportauftrag. Wir holen Ihre Sendung ab und liefern sie spätestens am nächsten Werktag zuverlässig aus.



Das gilt als Stückgut

Sendungen bis 9 EUP (EUP, 120×80 cm), 4,5 t oder 10 m³

Das gilt als Teil- oder Ganzladung

Sendungen bis 34 EUP, je nach Fahrzeug bis 25 t, je nach Staubarkeit bis 75 m³

Das ist zu beachten

- Transporttüchtig verpackt
- Jede Transporteinheit ist mit der vollständigen Empfängeradresse ausgezeichnet
- Übergabe Kundenlieferschein oder PostLogistics-Transportauftrag an Chauffeur
- Beim Versand von Gefahrgut gelten Sonderbestimmungen



Das ist dabei

- Vollständigkeitsprüfung der Sendung
- Systemgestützte Sendungsverfolgung
- Haftung gemäss den AGB Logistikdienstleistungen
- Auslieferbestätigung mit Empfängerunterschrift
- Avisierung der Sendung an Private
- Haftung bis CHF 15.–/kg (mit Zusatzversicherung auch höher möglich)

Das ist ausgeschlossen

Konventionalstrafen

Das ist zusätzlich

Praktische Zusatzleistungen siehe Seiten 19 und 20



Annahme (Montag bis Freitag)

- Übermittlung Ihres Transportauftrages bis 12 Uhr, Übermittlung Ihrer Sendungsdaten per EDI, Print&Send, E-Mail oder Fax bis spätestens Abfahrt LKW
- Bei Stückgutsendungen Abholung am gleichen Tag
- Bei Teil- und Ganzladungen Abholung der Sendung am gleichen Tag oder am nächsten Werktag

Zustellung (Montag bis Freitag)

- An LKW-zugänglichen Ortschaften in der ganzen Schweiz und im Fürstentum Liechtenstein: am nächsten Werktag bis spätestens 17 Uhr
- An schwer zugänglichen Ortschaften in Alpentälern und Bergregionen (Wallis, Tessin und Graubünden): am übernächsten Werktag bis spätestens 17 Uhr
- Bei Teil- und Ganzladungen sind Expressfahrten möglich: Dann erfolgt die Zustellung nach Vereinbarung innerhalb von 12 Stunden

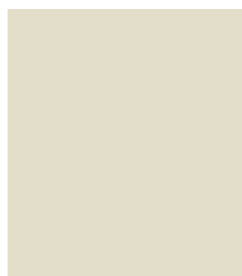
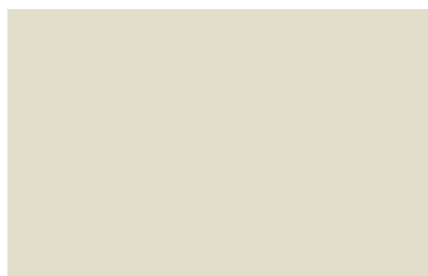

Korrekt und effizient kommissionieren

Haben Sie Bedarf
an einer speziellen
Verarbeitung?
Nutzen Sie unser
Angebot ab Seite 19.

Crossdocking: für die Wareneingangs- und Ausgangssteuerung

Ihre Waren müssen vor dem Versand noch zusammengeführt werden? Mit Crossdocking sparen Sie Zeit und Kosten. Wir prüfen die eintreffenden Güter direkt am Umschlagplatz, packen sie um, etikettieren sie, führen sie mit Gütern anderer Lieferanten zusammen und stellen Ihre Sendungen genau nach Wunsch für den sofortigen Weitertransport bereit. Qualitätskontrolle inbegriffen.



Das ist zu beachten

- Transporttüchtige Verpackung
- Beim Versand von Gefahrgut gelten Sonderbestimmungen: www.post.ch/gefahrgut



Das ist dabei

- Elektronische Auftragsübermittlung (EDI)
- Entgegennahme mit Waren- und Mengenkontrolle
- Zusammenführung, Verdichtung
- Druck der Wareneingangsetikette (SSCC)
- Kommissionierung
- Stretchen
- Erstellen der Lieferpapiere
- Bereitstellung zum Versand
- Wareneingangskontrolle (Checkpoint)
- Postpakete triagieren, etikettieren, frankieren und Paketnummer registrieren (Track & Trace)

Das ist zusätzlich

Zahlreiche Zusatzleistungen vom Preisauszeichnen bis zur Bewirtschaftung von Lademitteln auf Anfrage



Professionell lagern und Kosten senken

Sie wünschen eine ganz individuelle Logistikhösung? Wir kommissionieren Ihre Produkte kostengünstig nach Ihren Vorgaben oder füllen für Sie sogar Displays am POS auf.

Lagerlogistik: für die Warenbewirtschaftung

Sie brauchen Platz für Ihre Waren und möchten Kostensenkungspotenziale nutzen? Zwölf ideal gelegene Logistikzentren mit einer gesamten Lagerfläche von über 160 000 m² stehen Ihnen in der Schweiz für die unterschiedlichsten Produkte zur Verfügung. Wir sorgen mit einer intelligenten Warenbewirtschaftung und einer reibungslosen Bestellabwicklung für höchstmögliche Flexibilität und Kosteneffizienz.



Das gilt für die Lagerlogistik

- Blocklager: für Güter aus dem Elektronikbereich, z. B. Unterhaltungselektronik, Informationstechnologie und Weisswaren
- Hängendlager: für hängende Textilien, z. B. Uniformen, Jacken und Hosen
- Palettenlager: für grosse oder sperrige Güter
- Kleinteillager: für Multimediaprodukte, Ersatzteile aller Art oder für sehr kleine Produkte
- Kühllager: für temperaturempfindliche Pharma- und Medizinalprodukte
- Gefahrgutlager: für deklarationspflichtige Chemieprodukte

Das ist zu beachten

Deklaration der gesetzlichen Bestimmungen oder Vorgaben für Lagerung und Handling



Wareneingang (Montag bis Freitag)

- Der Wareneingang wird schriftlich oder elektronisch angemeldet
- Die Transportträger werden entladen
- Die Ware wird auf äusserliche Schäden kontrolliert und für die Einlagerung bereitgestellt

Lagerung

- Die Ware wird an einem geeigneten Lagerplatz eingelagert
- Standardlagerstrategie (first in, first out)

Warenausgang, Kommissionierung

- Nach positiver Warenverfügbarkeitsprüfung wird der Rüstauftrag generiert
- Der Kommissionierungsprozess wird systemgestützt geführt
- Nach der elektronischen Warenausgangskontrolle wird die Ware für den Transport bereitgestellt



Das ist dabei

- Branchenlogistik
- Beschaffungslogistik
- Projektmanagement
- Lagerverwaltung
- Wareneingangs- und -ausgangskontrolle
- Kommissionieren
- Nötige Zusatzeinrichtungen (Sprinkleranlage, Brandabschnitte, Brandmeldeanlage, elektronische Schliesssysteme, Video- und Temperaturüberwachung)

Das ist zusätzlich

Praktische Zusatzleistungen siehe Seiten 19 und 20



Zusatzleistungen Transport und Lager

	Stückgut, Teil- und Ganzladungen	Crossdocking	Lagerlogistik
Abholungen			
Retourenhandling, Retourentransport, Entsorgung Transport, Annahme, Verarbeitung und Wiedereinlagerung, Verschrottung	■ *	—	■
Verarbeitungen			
Konfektionieren Bilden von verkaufsfähigen Einheiten	—	■	■
Preisauszeichnen Anbringen von einzelnen oder mehreren Preisetiketten	—	■	■
Display erstellen Befüllen von Verkaufsständen	—	■	■
Setbildung Zusammenstellung mehrerer Artikel zu einem Artikelset	—	■	■
Musterzug Zusammenstellung von Mustersendungen	—	■	■
Inventur Bestandeskontrolle der im Lager vorhandenen Artikel	—	—	■
Stellen von Hilfspersonal Mithilfe bei Verlade- und Entladearbeiten	■	—	—
Implementierung Transport- und Lagerlogistik Supply Chain Design	■	■	■

■ = optional — = nicht erhältlich * nur bei Stückgut



Zusatzleistungen Transport und Lager

	Stückgut, Teil- und Ganzladungen	Crossdocking	Lagerlogistik
Zustellungen			
Stockwerklieferung Verbringen der Ware in Stockwerk, Keller	■	—	—
Avisierung Benachrichtigung des Warenempfängers über den Anliefertermin	■	—	—
Terminzustellung Zustellung auf Fixpunkt oder innerhalb eines Zeitfensters	■	—	—
Nachnahme Auslieferung nur gegen Barzahlung und Unterschrift. Nachnahmehöchstbetrag CHF 10 000.–	■	—	—
Leistungen am Ablieferpunkt Leistungen nach Kundenwunsch am Ablieferpunkt	■	—	—
Erstellung und Triage von Paketen Für den Postversand	■	■	■
Sonderleistungen			
Transporte von Gefahrgut Transporte von gefährlichen Gütern gemäss Gefahrgutklassen. Siehe Bestimmungen ADR/SDR	■	—	—
Beratungsleistungen Beratungen für die Transport- und Lagerlogistik, Konzepterstellung	■	■	■
Verpackungen			
Bereitstellung Lademittel Lieferung der geeigneten Transportbehältnisse	■	—	—
Bewirtschaftung Leergut Verwaltung und Bestandesführung von kundeneigenen Versand- und Mehrwegbehältern	—	—	■
Bewirtschaftung Verpackungs- und Verbrauchsmaterial Beschaffung, Bevorratung von Verpackungs- und Verbrauchsmaterial	—	■	■

■ = optional — = nicht erhältlich



Logistiklösungen

Individualisiert, optimiert, integriert

Möchten Sie Ihre Logistikprozesse optimieren oder die Logistik ganz auslagern? Wir bieten Ihnen für viele Fälle branchenspezifische, standardisierte Lösungen und für jeden Fall eine massgeschneiderte Lösung an. Eine, die auf alle Waren-, Daten- und Zahlungsflüsse abgestimmt ist. Für jede Branche.

Haben Sie Bedarf an Lagerdienstleistungen? Mehr dazu auf Seite 18.

Für den Handel

Benötigen Sie viele umfassende Dienstleistungen aus einer Hand? Für Grosshändler übernehmen wir sämtliche Logistikaufgaben: von der Verzollung, dem Wareneingang und -ausgang, der Kommissionierung bis zu den Transporten und der Administration. Und bei Bedarf noch weitere Arbeiten: das Zusammenführen, Sortieren und Zuteilen der Sendungen auf die Zielregionen – vom Paket über Paletten bis zu ganzen Wagenladungen.

Zudem bieten wir eine elektronische Einkaufsplattform für Detaillisten an. Dort können Waren auch in kleinen Mengen bestellt werden. Weil wir die Bestellungen effizient bündeln, sind die Preise entsprechend tief.

Für den Versand-/Distanzhandel bieten wir verschiedene Lösungen, um PickPost in den Bestellprozess zu integrieren. Dank PickPost holen Kunden die bestellte Ware ab, wann und wo sie wollen.

Für das Gesundheitswesen

Sind Ihnen höchste Zustellsicherheit, Rückverfolgbarkeit und die Einhaltung aller gesetzlichen Vorschriften wichtig? Bei uns finden Hersteller von Medizinprodukten und Pharmazeutika wie auch Spitäler, Arztpraxen und Labore umfassende Lösungen mit neuester Informationstechnologie.

Für Elektronik, Telekommunikation und IT

Lieferung und Installation

Lieferung an jeden gewünschten Standort samt Installation und Schulung? TechnicalLogistics sorgt dafür, dass Ihre Geräte nicht nur ankommen, sondern auch in Betrieb genommen werden.

Schnelle und unkomplizierte Reparaturen

Möchten Sie Reparaturen für Ihre Kunden wie auch für Sie einfach und unkompliziert gestalten? RepairLogistics transportiert defekte Geräte zu den Servicestellen und bringt sie repariert zurück. Die eigens hierfür konzipierten Transportmittel ermöglichen eine verpackungslose Beförderung der Geräte. Der Waren- und Informationsfluss kann jederzeit lückenlos in der Webapplikation RepairNet nachverfolgt werden; so ist ein unkompliziertes Dokumentenmanagement garantiert.

Mehr Service für Ihre Kunden

Sie möchten Ihren Kunden mehr Service bieten? IT ServiceHouse übernimmt für Hersteller, Händler und Lieferanten umfassende Service-Dienstleistungen – von der Installation über Reparaturen, Wartung, Logistik bis hin zur Entsorgung. Das flexible Konzept von IT ServiceHouse bewährt sich in unterschiedlichen Bereichen wie Informatik, Unterhaltungselektronik, Telekommunikation, Haushaltsgeräte und Zahlungssysteme. Aus einer Hand erhalten Sie eine einzigartige Kombination von Services und Logistikleistungen rund um das Fulfilment, flächendeckend und 7×24 Stunden.



Für die Lebensmittelbranche

Versenden Sie Wein oder Spirituosen? Mit Vinolog übernehmen wir den Transport von Tür zu Tür, entweder mit Paketen oder auf Paletten – in der ganzen Schweiz und im Fürstentum Liechtenstein.

Haben Sie temperatursensible Stückgutsendungen? Wir bieten Ihnen Lösungen für temperatgeführte (16 bis 18°C), gekühlte (2 bis 6°C) und tiefgekühlte (bis tiefstens –22°C) Waren.

Für verschiedene Branchen

Rückrufkanal

Möchten Sie für den Fall, dass Ihr Produkt unerwartete Mängel aufweist und zurückgerufen werden muss, vorbereitet sein? Mit dem Rückrufkanal unterstützt die Post Unternehmen der Branchen Lebensmittel, Textil, Elektronik, Kosmetik, Möbel und Spielzeug bei Rückrufaktionen. Die Konsumenten können die defekten Produkte per Brief zurückschicken bzw. als Paket, Sperrgut oder auf Palette abholen lassen. Zudem kann Sie die Post bei der Informationsverbreitung, einer Hotline für Ihre Kunden und der Lagerung und Entsorgung der Ware unterstützen.

Behältermanagement

Setzen Sie für Ihre Logistikprozesse Mehrweggebinde ein? Sind Erfassung und Kontrolle Ihrer Waren- und Leergutbewegungen für Sie aufwendig? Ist die Qualität Ihrer Bewegungsdaten gering? Das Behältermanagement der Post bietet Ihnen eine umfassende Verwaltung und Übersicht sämtlicher Objekte und reduziert damit Schwund, Durchlaufzeiten und Bestände.



Das gibts bereits

Für viele weitere Branchen haben wir Angebote, zum Beispiel für:

- Banken und Versicherungen
- Industrielle Produktion
- Logistik

Was benötigen Sie? Teilen Sie uns Ihre Bedürfnisse mit. Gerne entwickeln wir eine individuelle Lösung

Wertlogistik

Haben Sie wertvolle Gegenstände, deren Logistik besonderer Sicherheit bedarf? SecurePost übernimmt Ihre Wertlogistik und achtet dabei auf Zuverlässigkeit und Diskretion.

Werttransporte und Geldverarbeitung

SecurePost transportiert wertvolle Güter wie Bargeld, Edelmetalle, Wertpapiere, Uhren oder Schmuck diskret und zuverlässig von Tür zu Tür in der ganzen Schweiz und im Fürstentum Liechtenstein. Zudem übernimmt SecurePost die Geldzufuhr an Geschäftsfilialen, die Abholung und die Verarbeitung der Tageseinnahmen inklusive Reporting und die Überweisung auf das Bank- oder Postkonto des Kunden.

Geldautomatenbetreuung

SecurePost bedient Geldautomaten wie Auszahler, Einzahler, Recycler, Wechsel- oder Billettautomaten. Secure ATM ist modular aufgebaut, unsere Dienstleistungen reichen vom Cashmanagement bis zum Komplettservice mit Bereitstellung des Notengeldes, Befüllung, Wartung und Störungsbehebung.

SecureCube

Mit SecureCube lassen sich Tageseinnahmen einfach und sicher einzahlen. Das intelligente «Einzahlungsterminal» ist mit einem Notenleser ausgestattet, der verschiedene Währungen zählt und die Noten auf ihre Echtheit prüft. Darauf folgt die valutagerechte Gutschrift des einbezahlten Betrags auf das Kundenkonto und die sichere Aufbewahrung der Einnahmen im Tresor. Um die Wartung und Wertlogistik kümmert sich SecurePost.



Diese Güter können Sie SecurePost anvertrauen

- Noten und Hartgeld
- Edelmetalle
- Uhren und Schmuck
- Wertpapiere
- Vertrauliche Dokumente
- Datenträger

Weitere Informationen unter www.post.ch/securepost



E-Logistics

Umfassend, schnell, informativ

Möchten Sie den Überblick über alle Ihre Sendungen ganz einfach per Knopfdruck haben? Mit unseren integrierten E-Logistics-Lösungen können Sie online beauftragen, versenden und kontrollieren. So optimieren Sie Durchlaufzeiten, erhöhen die Datenqualität und schaffen mehr Transparenz zu tieferen Kosten.

My Post Business: ein Login, viele Möglichkeiten

Auch für internationale Sendungen stehen Ihnen unsere elektronischen Dienstleistungen zur Verfügung. Mehr dazu ab Seite 25.

Mit einem einzigen Login haben Sie Zugriff auf die Geschäftskundenplattform www.post.ch/mypostbusiness und deren vielfältige Dienstleistungen rund ums Bestellen, Empfangen, Kalkulieren, Versenden/Transportieren und Verfolgen. My Post Business unterstützt Ihr gesamtes Supply-Chain-Management. Persönliche Benutzerkonten und deren Verwaltung durch Ihre firmeninternen Administratoren bieten Flexibilität und erhöhen die Sicherheit.

Versenden und transportieren

Auftrag erfassen

Mit dieser Funktion verwalten Sie Kundenadressen, erfassen Transportaufträge, erstellen Frachtbriefe und Zolldokumente, drucken Barcode-Etiketten aus, übermitteln Adressdaten und verwalten Sendungsaufträge. So haben Sie rund um die Uhr die Kontrolle über alle Ihre Sendungen.

Sendungen verfolgen

Erweiterte Sendungsverfolgung

Mit der erweiterten Sendungsverfolgung haben Sie Zugriff auf Empfängerunterschrift, -adresse und weitere Daten. Von jedem Paket und jeder Swiss-Express-«Mond»-Sendung, die ein Paketzentrum der Post durchlaufen, steht zudem kostenlos ein Bild zur Verfügung. So können Kundenanfragen noch schnell-

ler und effizienter beantwortet werden. Der Zugriff ist passwortgeschützt. Er kann auch kostenlos in Ihren Internetauftritt integriert werden. Ermöglichen Sie Ihren Kunden damit eine transparente Bestellverfolgung von der Bestellauslösung bis zur Auslieferung direkt auf der eigenen Internetseite.

Material und Dokumente

Einfach bestellen, sofort empfangen

Anleitungen, Formulare oder Handbücher können Sie bequem und schnell herunterladen. Zudem können Sie Dispoboxen und vorgedruckte Barcodes und Mehrwegbehälter für Labore einschliesslich Etiketten bestellen.

Rechnungen und Statistiken abrufen

Übersicht und Kontrolle mit einem Klick

Mittels Ihrer Kennzahlen wissen Sie jederzeit Bescheid über die Strukturdaten Ihrer verschickten Pakete und Ihr Stückgut und können auch überprüfen, wie gut die Post das Leistungsangebot einhält.

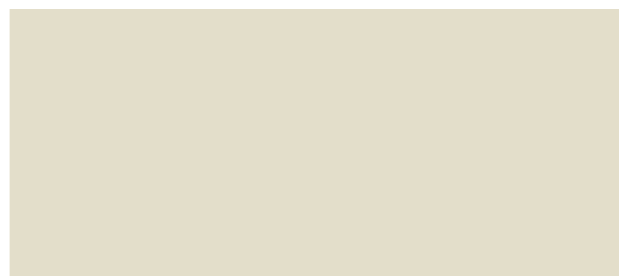

Erleichtern Sie Ihrer Kundschaft die Verfolgung ihrer Bestellungen. Binden Sie den Webservice in Ihre Homepage ein.

Preise berechnen

Im Voraus wissen, was wie viel kostet

Ob Briefe oder Pakete, Transporte von Stückgut, Teil- und Ganzladungen vom Ausland in die Schweiz oder umgekehrt: Rechnen Sie schnell und einfach den Preis aus und erfahren Sie die Lieferkonditionen.



My Post Business

Für Infos: www.post.ch/mypostbusiness-info

Ihr Kundenberater gibt Ihnen gerne weitere Auskünfte. Oder kontaktieren Sie uns einfach unter mypostbusiness@post.ch für eine unverbindliche Beratung

Webservice «Sendungen verfolgen»: ermöglicht Ihnen einen direkten Bezug von Sendungsdaten

Über den Webservice können Sie zu jeder Sendung – ob eingeschriebener Brief, Paket, Express, Stückgut oder internationale Sendung – Daten beziehen, die auch im Standardangebot ersichtlich sind. Das Paket-sendungs-bild oder – bei eingeschriebenen Sendungen – die Unterschrift wird jedoch nur bei Ihren persönlichen Sendungen angezeigt, analog «erweiterte Sendung verfolgen» (Track&Trace Business).

Webservice «PickPost»

Mit PickPost können Ihre Kunden Pakete abholen, wann und wo sie wollen. Integrieren Sie deshalb PickPost mit dem Webservice in Ihren Bestellprozess. Bestehende PickPost-Kunden müssen ihre Kundennummer nicht mehr angeben. Auch Kunden, die noch nicht bei PickPost angemeldet sind, können sich das Paket an eine PickPost-Stelle liefern lassen. Sie werden automatisch bei PickPost angemeldet.

Webservices

Die Webservice-Technologie bietet Ihnen eine standardisierte und einfach zu bedienende Schnittstelle. Vor der Nutzung fällt ein gewisser Initialprogrammieraufwand zur Einbindung der Datenstruktur an. Anschliessend kann der Webservice kostenlos genutzt werden.

Webservice «Barcode»: einfach aus Ihrem System Barcodes bestellen

Der Webservice «Barcode» erlaubt Ihnen, den Barcode für Pakete, Express- und VinoLog-Sendungen direkt aus Ihrem Kundensystem heraus zu beziehen und die Sendungsdaten mit Ihren persönlichen Daten zu verknüpfen. Der Adressträger mit integriertem Barcode kann mit oder ohne Empfängeradresse direkt als Etikette ausgedruckt oder in Ihren Lieferschein integriert werden. Dadurch können Sie Ihre Logistikprozesse optimieren.

Versanddaten übermitteln / DataTransfer

Mit DataTransfer übermitteln Sie uns die Sendungsdaten für Ihre Pakete, VinoLog-Sendungen, Briefe mit Zustellnachweis oder Swiss-Express-«Mond». Ohne Medienbruch können Ihre Sendungen schneller und zuverlässiger verarbeitet werden. Sie erhalten von uns kostenlos elektronische Statusberichte mit allen Verarbeitungs- und Zustellinformationen und können die Daten in Ihren eigenen Systemen weiterverwenden, zum Beispiel in der Debitorenbuchhaltung oder im Kundendienst. Auf Wunsch informieren wir Ihre Kunden via SMS oder E-Mail über die bevorstehende Zustellung.



Internationale Logistik

Weltweit, zeitsparend, bequem

Benötigen Sie ein passendes Lager? Mehr dazu auf Seite 18.

Transporte

Sie importieren oder exportieren Stückgut, Teil- oder Ganzladungen? Übermitteln Sie uns Ihre Sendungsdaten – wir liefern zusammen mit unseren Partnerfirmen in der Regel ab 48 Stunden von Tür zu Tür.

Grenzenloser Service

Sowohl bei Importen wie auch bei Exporten übernehmen wir für Sie auf Wunsch auch die gesamte Zollabfertigung und ersparen Ihnen damit viel Arbeit.



Das ist zu beachten

- Handelsrechnung, Lieferpapiere und Ursprungsnachweis müssen uns für die Import- und Export-Zollabfertigung rechtzeitig vorliegen
- Transporttüchtig verpackt
- Jede Transporteinheit ist mit der vollständigen Empfängeradresse ausgezeichnet
- Ausländische Import- und Export-Abfertigung erfolgt jeweils durch den Absender
- Beim Versand von Gefahrgut gelten Sonderbestimmungen: www.post.ch/gefahrgut



Annahme und Zustellung (Montag bis Freitag)

Je nach Destination oder Herkunft unterschiedlich.

Generell gilt:

- Tägliche Abfahrten von der Schweiz ins Ausland bzw. vom Ausland in die Schweiz
- Regellaufzeiten ab 48 Stunden von Tür zu Tür
- In der Regel wird die Ware für mehrere Endempfänger (beim Import) bzw. für mehrere Absender (beim Export) verladen



Das ist dabei

- Einfache Frachtkostenberechnung unter www.mypostbusiness.ch
- Abholen von Stückgut sowie von Teil- und Ganzladungen und Transport in die Schweiz bzw. von der Schweiz ins Ausland
- Preisstaffelung nach Gewicht und Zone, für Transporte, Import und Export, bis zu einem Ladegewicht von 3000 kg pro Sendung (Preise für höhere Sendungsgewichte auf Anfrage)
- Ein- und Ausfuhrverzollung in der Schweiz
- Elektronische Anbindung zur Übermittlung der Zoll- und Sendungsdaten
- Track & Trace
- Vollständigkeitsprüfung der Sendung
- Haftung gemäss AGB Logistikdienstleistungen
- Bei Zustellung an Endempfänger: Auslieferbestätigung mit Empfängerunterschrift

Das ist zusätzlich bei Import

- Import-Zollabfertigung Schweiz
- Zollrückerstattungsanträge
- Offenes Zolllager (OZL)
- Zollbeschau
- Bestimmung Zolltarifnummer

Das ist zusätzlich bei Export

- Export-Zollabfertigung Schweiz
- Bestimmung Zolltarifnummer



Internationaler Dokumenten- und Warenversand

Möchten Sie auch unsere nationalen Kurierdienstleistungen nutzen? Beachten Sie dazu das Angebot ab Seite 4.

Möchten Sie Sendungen in die ganze Welt schicken? Drei Geschwindigkeiten stehen Ihnen zur Wahl: URGENT Business, der internationale Kurierdienst von TNT Swiss Post, ist das schnellste Angebot. Mit PRIORITY schicken Sie Ihre Sendungen schnell, mit ECONOMY preiswert in die ganze Welt. Darüber hinaus bieten wir spezialisierte Dienstleistungen für den Distanzhandel und mit Swiss Post GLS internationale Warensendungen für Geschäftskunden.

Weitere Informationen erhalten Sie von Ihrem Kundenberater oder unter www.post.ch/logistik > Distribution International.

URGENT Business: der blitzschnelle Kurier



Das können Sie versenden

- Dokumente bis 5 kg
- Warensendungen bis 30 kg
- Multiple Parcel Shipment (MPS) oder Fracht bis 500 kg



Das ist dabei

- Versand in mehr als 200 Länder
- Sendungsverfolgung weltweit
- Kein Treibstoffzuschlag
- Automatische Versicherung bis CHF 150.– (für Dokumente) oder bis CHF 1000.– (für Waren)
- Optionale Zusatzversicherung bis CHF 3000.– (für Waren)
- Incoterm DDP



Annahme/Zustellung

- Kostenlose Abholung
- Zustellgarantie 9 Uhr oder 12 Uhr in gewissen Ländern für URGENT Business Dokumente
- Einfache Erstellung der Frachtdokumente mit Aufgabeverzeichnis Online und Print&Send
- Für alle URGENT Business-Sendungen, die mit einem elektronisch erstellten Frachtbrief aufgegeben werden, wird eine Vergütung von CHF 3.– gewährt



Pakete in der Schweiz versenden? Mehr dazu ab Seite 11.

PRIORITY/ECONOMY: für die schnelle oder preiswerte Zustellung



Das können Sie versenden

Dokumente und Waren in Paketsendungen bis 30 kg mit PostPac International (einige Länder bis 20 kg)



Das ist dabei

- Vorzugsbehandlung bei Beförderung, Verzollung und Zustellung
- Sendungsverfolgung für die wichtigsten Länder
- Automatische Versicherung bis max. CHF 1000.–
- Optionale Zusatzversicherung bis CHF 3000.–



Annahme

- Einfache Erstellung der Frachtdokumente mit Aufgabeverzeichnis Online und Print&Send
- Für alle PostPac International, die mit einem elektronisch erstellten Frachtbrief aufgegeben werden, wird eine Vergütung von CHF 3.– gewährt

Warenversand im internationalen Distanzhandel: Empfänger Privatkunden (B2C)



Das können Sie versenden

- Kleinwarenversand bis 2 kg (B2C Mail)
- Warenversand bis 30 kg (B2C Parcel)



Das ist dabei

- Umfassend von der Vorbereitung bis zur Auslieferung
- Umfassende Verzollungslösungen
- Auf Wunsch mit Sendungsverfolgung
- Retourenmanagement

Warenversand inklusive Verzollung: Empfänger Geschäftskunden (B2B)



Das können Sie versenden

- Warensendungen bis 50 kg
- Business-to-Business-Pakete grenzüberschreitend



Das ist dabei

- Track & Trace für alle Länder
- Automatische Versicherung bis max. EUR 750.–
- Optionale Zusatzversicherung bis max. CHF 40 000.– (für Uhren und Schmuck max. CHF 20 000.–)
- Verschiedene Incoterms
- Kein Volumengewicht bei Euro Business Parcel



Annahme/Zustellung

- Tür-zu-Tür-Service oder Aufgabe am Postschalter
- Zwei Zustellversuche
- Auslieferung gegen Unterschrift

Briefe

Logistik

Direct Marketing

Printmedien

Dokumenten- und Dialoglösungen

Die Schweizerische Post
PostLogistics
Viktoriastrasse 21
Postfach
3030 Bern

Telefon 0848 888 888

logistik@post.ch
www.post.ch/logistik

DIE POST 